

Baugrößen 01/02/03/04/05

- Bremsmomente: 0,12–4 Nm (5 Baugrößen)
- Ausführung Compact: komplett montiert mit Rotor und Flansch
- Beidseitig anbaubar
- Handlüftung optional lieferbar



Compact, Baugrößen 01 und 02



Compact, Baugrößen 03, 04, 05

Baugrößen 06/08/10/12/14/16

- Bremsmomente: 4–125 Nm (6 Baugrößen)
- Nothandlüftung
- Ausführungen:
 - Compact: komplett montiert mit Rotor und Flansch
 - Basic: Magnetteil komplett mit Rotor
- Handlüftung optional lieferbar



Compact



Basic

Weitere Eigenschaften für alle Baugrößen

- Standardspannungen DC 24 V und 205 V (weitere Spannungen auf Anfrage)
- Wärmeklasse F (155 °C)
- Kompakte Bauweise mit Flansch – dadurch kleine Bauvolumen
- Einfache Montage durch integrierte Befestigungsschrauben
- Festlager bremsseitig nicht erforderlich



Handlüftung optional



auch leise < 50 dB(A) optional

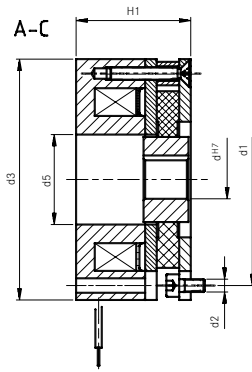
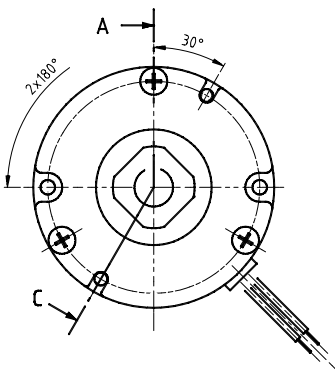

Anbau flanschseitig

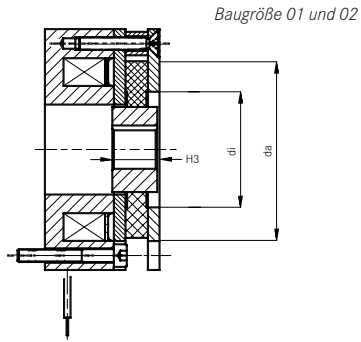

Anbau magnetgehäuseseitig

Baugröße 01 und 02

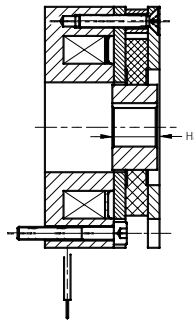
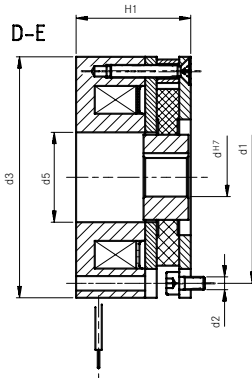
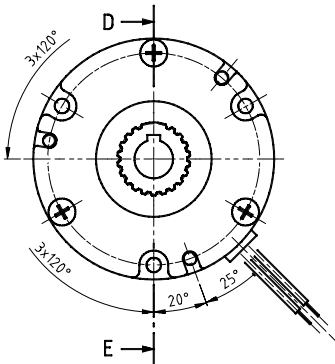

Baugröße 03 bis 05

Größe	M_K	M_{Kmax}	P_{20°	d^{H7}	d_3	H_1	d_1	d_2	d_5	d_a	d_i	H_3	$S_{ü}^2$	$S_{ü \text{ max bei } M_K}$	$S_{ü \text{ max bei } M_{Kmax}}$	m
01	0,12	0,24	5	6 ¹	37	31,3	32	2xM2,5	13,5	25	18	9	$0,1^{+0,1}_{-0,05}$	0,35	0,23	0,2
02	0,25	0,5	6,6	7 ¹	47	31	40	2xM3	16	32	21	12	$0,15 \pm 0,1$	0,35	0,23	0,25
03	0,5	1,0	9	6/7/9	56	31,8	48	3xM3	19	38,5	30	15	$0,15 \pm 0,1$	0,4	0,3	0,4
04	1	2,0	11,5	7/8/10	65	33,8	58	3xM3	24	47,5	35	15	$0,15 \pm 0,1$	0,4	0,3	0,55
05	2	4,0	13	8/10/11/12	75	35,9	66	3xM4	28	55	40	15	$0,15 \pm 0,1$	0,4	0,3	0,8

¹ ohne Nut

² Minimaler Luftspalt, tatsächlicher Wert ergibt sich aus den Summentoleranzen der Einzelteile

Größe	M_K [Nm]	Maximale Drehzahl $\Delta n_{o \text{ max}}$ [min ⁻¹]	Max. zul. Schaltarbeit bei einmaliger Schaltung Q_E [J]	Übergangsschalzhäufigkeit $S_{hü}$ [h ⁻¹]	Schaltzeiten [ms] bei Standardkennmoment und $S_{Lü \text{ Nenn}}$ Verknüpfen gleichstromseitig				Trägheitsmoment des Rotors [kgcm ²]
					t_{11}	t_{12}	t_1	Trennen t_2	
01	0,12	5000	200	160	2	9	11	17	0,00254
02	0,25	5000	400	125	3	5	8	17	0,01
03	0,5	5000	800	100	5	7,5	12,5	18	0,021
04	1	5000	1200	90	9	9	18	23	0,058
05	2	5000	1800	80	10	16	26	35	0,105

■ Spannungen: 24 V, 205 V, (103 V)

■ M_K : Kennmoment der Bremse in Nm, bezogen auf $\Delta n = 100 \text{ min}^{-1}$

■ **Achtung:** Bremsmoment ist drehzahlabhängig

■ P_{20° : Leistung der Spule bei 20 °C Watt

■ Standardpassfedernut nach DIN 6885/1-P9

■ Länge der Anschlussleitung 400 mm

■ Alle Maße in mm

■ Änderungen vorbehalten.

Ausführung Compact, komplett montiert mit Rotor und Flansch

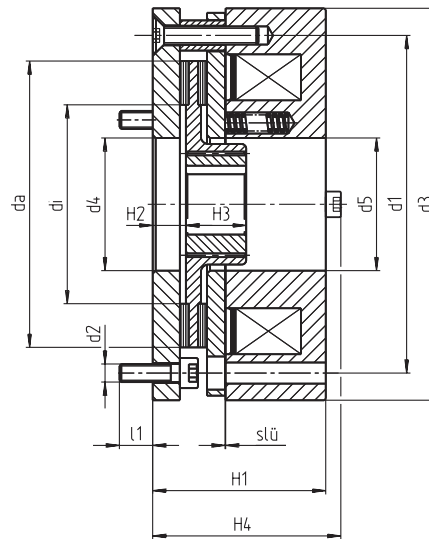
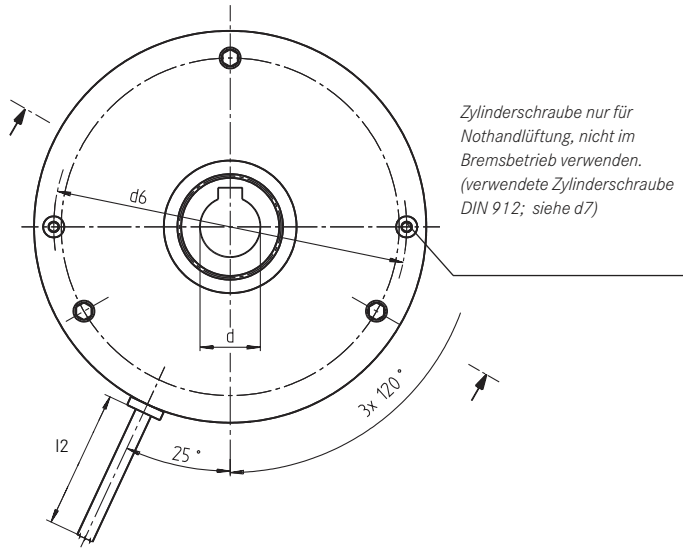

Größe	M _K	M _K max.	P ₂₀ °	d _{J7} vorg.	d ^{H7} Standard	d1	d2	d3	d4	d5	d6	d7	da	di	H1	H2	H3	H4	l1*	l2	S _{lü} ± 0,1	S _{lü} max bei M _K	S _{lü} max bei M _K max.	m (kg)
06	4	6	20	10	11/12/14/15	72	3xM4	84	31	31	77	M4x30	60	40	41,3	7,5	18	45,3	6	400	0,2	0,6	0,4	1,1
08	8	12	25	10	11/12/14/15/20	90	3xM5	102	42	41,5	93,5	M5x35	77	47	49,8	8,5	20	54,8	9	400	0,2	0,6	0,45	1,9
10	16	23	32	10	15/20	112	3xM6	130	44	44	117	M5x40	95	66	56,4	10	20	61,4	12	400	0,3	0,7	0,5	3,8
12	32	46	40	14	20/25	132	3xM6	150	52	52	136,3	M5x45	115	70	62,4	10	25	67,4	12	400	0,3	0,8	0,5	5,7
14	60	95	53	14	20/25/30	145	3xM8	165	55	60	150	M6x55	124	80	77,3	13	30	83,3	14	400	0,3	0,8	0,5	8,6
16	80	125	55	15	25/30/35/38	170	3xM8	190	70	70	174,5	M6x60	149	104	83,5	13,3	30	89,5	14	600	0,3	0,9	0,6	12,0

Größe	M _K [Nm]	Maximale Drehzahl Δn _o max [min ⁻¹]	Max. zul. Schaltarbeit bei einmaliger Schaltung Q _E [J]	Übergangsschalzhäufigkeit S _{hü} [h ⁻¹]	Schaltzeiten [ms] bei Standardkennmoment und S _{Lü} Nenn Verknüpfen gleichstromseitig				Trägheitsmoment des Rotors [kgcm ²]
					t ₁₁	t ₁₂	t ₁	Trennen t ₂	
06	4	12400	3000	79	29	19	48	37	0,13
08	8	10100	7500	50	60	35	95	42	0,45
10	16	8300	12000	40	35	60	95	100	2,00
12	32	6700	24000	30	45	53	98	135	4,50
14	60	6000	30000	28	50	57	107	240	6,30
16	80	5300	36000	27	71	50	121	275	15,00

- Standardspannungen bei:
 - Baugröße 06-12: 24 V; 205 V
 - Baugröße 14-16: 24 V; 42 V; 205 V
- M_K: Kennmoment der Bremse in Nm bezogen auf Δn = 100 min⁻¹
- Achtung: Bremsmoment ist drehzahlabhängig, siehe Betriebsanleitung
- P₂₀: Leistung der Spule bei 20 °C in Watt, Abweichung bis zu ± 10% in Abhängigkeit der gewählten Anschlussspannung möglich
- * Bei abweichender Anschraubfläche aus Stahl ist die Rücksprache mit dem Hersteller erforderlich.
- Standardpassfedernut nach DIN 6885/1-P9
- Alle Maße in mm

Ausführung Basic, Magnetteil komplett mit Rotor

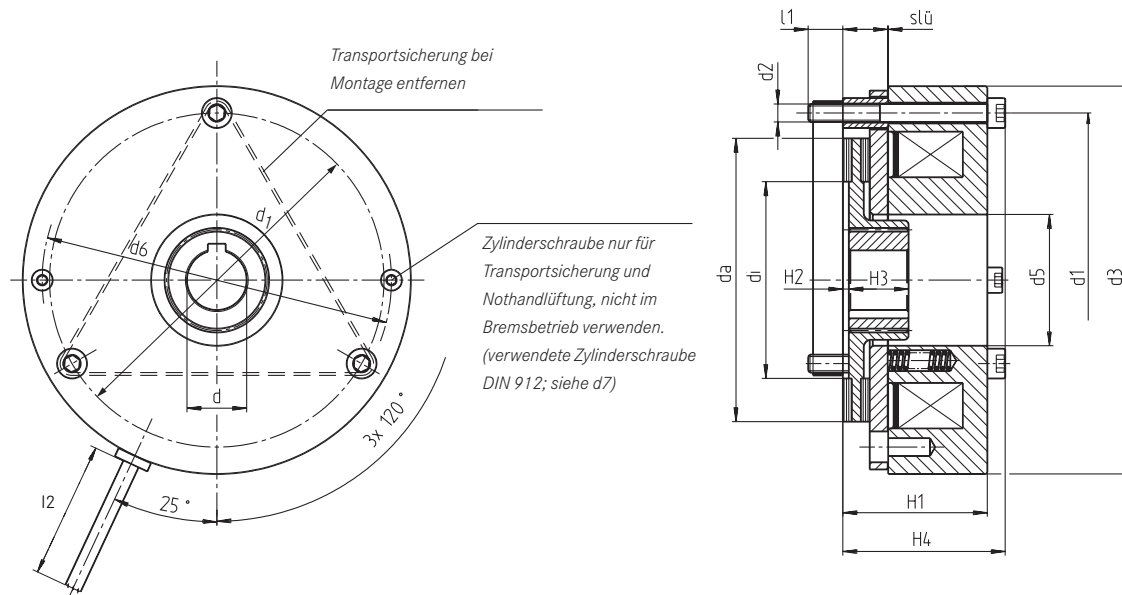

Größe	M _K	M _K max.	P ₂₀	dI ⁷ vorg.	dH ⁷ Standard	d1	d2	d3	d5	d6	d7	da	di	H1	H2	H3	H4	I1*	I2	S _ü ± 0,1	S _ü max bei M _K	S _ü max bei M _K max	m (kg)
06	4	6	20	10	11/12/14/15	72	3xM4	84	31	77	M4x30	60	40	35,3	1	18	39,3	9,7	400	0,2	0,6	0,4	0,9
08	8	12	25	10	11/12/14/15/20	90	3xM5	102	41,5	93,5	M5x35	77	47	42,8	1,5	20	47,8	12,2	400	0,2	0,6	0,45	1,5
10	16	23	32	10	15/20	112	3xM6	130	44	117	M5x40	95	66	48,4	2	20	54,4	11,5	400	0,3	0,7	0,5	3,0
12	32	46	40	14	20/25	132	3xM6	150	52	136,3	M5x45	115	70	54,4	2	25	60,4	11	400	0,3	0,8	0,5	4,7
14	60	95	53	14	20/25/30	145	3xM8	165	60	150	M6x55	124	80	66,3	2	30	74,3	14	400	0,3	0,8	0,5	7,1
16	80	125	55	15	25/30/35/38	170	3xM8	190	70	174,5	M6x60	149	104	72,5	2,25	30	80,5	12,5	600	0,3	0,9	0,6	10,0

Größe	M _K [Nm]	Maximale Drehzahl Δn _o max [min ⁻¹]	Max. zul. Schaltarbeit bei einmaliger Schaltung Q _E [J]	Übergangsschalthäufigkeit S _{hü} [h ⁻¹]	Schaltzeiten [ms] bei Standardkennmoment und S _ü Nenn Verknüpfen gleichstromseitig				Trägheitsmoment des Rotors [kgcm ²]
					t ₁₁	t ₁₂	t ₁	Trennen t ₂	
06	4	12400	3000	79	29	19	48	37	0,13
08	8	10100	7500	50	60	35	95	42	0,45
10	16	8300	12000	40	35	60	95	100	2,00
12	32	6700	24000	30	45	53	98	135	4,50
14	60	6000	30000	28	50	57	107	240	6,30
16	80	5300	36000	27	71	50	121	275	15,00

- Standardspannungen bei:
 - Baugröße 06-12: 24 V; 205 V
 - Baugröße 14-16: 24 V; 42 V; 205 V
- M_K: Kennmoment der Bremse in Nm bezogen auf Δn = 100 min⁻¹
- Achtung: Bremsmoment ist drehzahlabhängig, siehe Betriebsanleitung
- P₂₀: Leistung der Spule bei 20 °C in Watt, Abweichung bis zu ± 10% in Abhängigkeit der gewählten Anschlussspannung möglich
- * Bei abweichender Anschraubfläche aus Stahl ist die Rücksprache mit dem Hersteller erforderlich
- Standardpassfedernut nach DIN 6885/1-P9
- Alle Maße in mm

Ausführungen Basic und Compact mit Handlüftung montiert

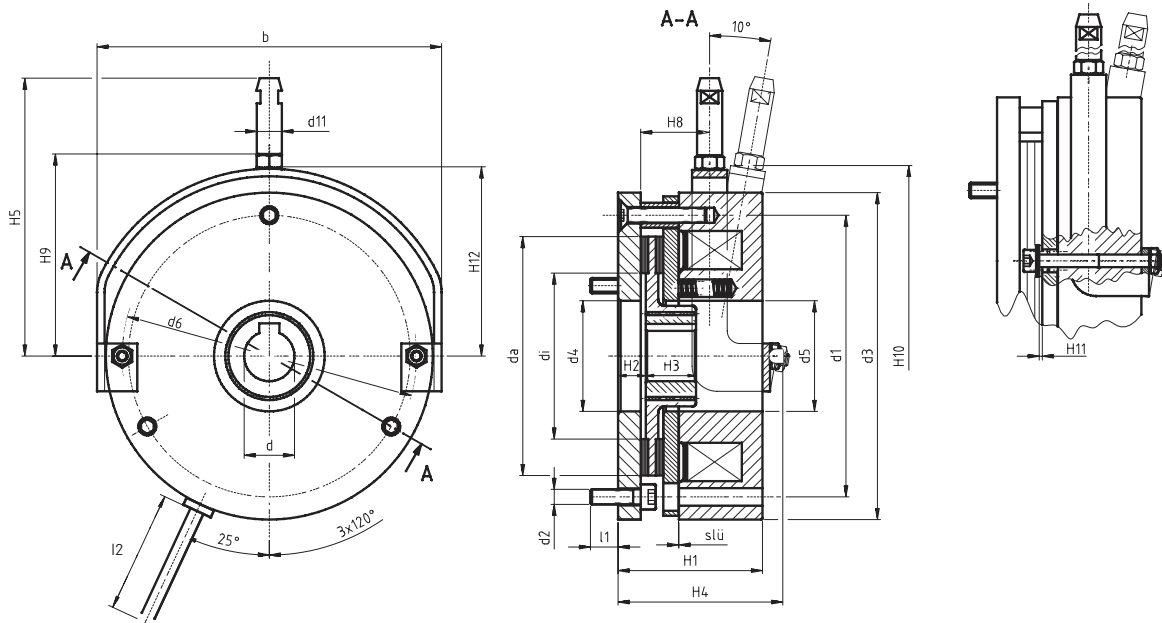

Größe	M _K	M _K max.	P _{20°}	b	dI7 vorg.	dH7 Standard	dH7 max.	d1	d2	d3	d4	d5	d6	d7	d11	da	di	H1	H2
06	4	6	20	90	10	11/12/14/15	15	72	3xM4	84	31	31	77	M4x30	8	60	40	41,3	7,5
08	8	12	25	108	10	11/12/14/15/20	20	90	3xM5	102	42	41,5	93,5	M5x35	8	77	47	49,8	8,5
10	16	23	30	137	10	15/20	20	112	3xM6	130	44	44	117	M5x40	10	95	66	56,4	10
12	32	46	40	157	14	20/25	25	132	3XM6	150	52	52	136,3	M5x45	10	115	70	62,4	10
14	60	95	50	174	14	20/25/30	30	145	3XM8	165	55	60	150	M6x55	12	124	80	77,3	13
16	80	125	55	203	15	25/30/35/38	38	170	3xM8	190	70	70	174,5	M6x60	12	149	104	83,5	13,3

Größe	M _K	M _K max.	H3	H4	H5	H6	H8	H9	H10	H11	H12	l1*	l2	S _ü ± 0,1	S _ü max bei M _K	S _ü max bei M _K max	m (kg)
06	4	6	18	45,3	107	15,8	15,8	53	52,4	1	49	6	400	0,2	0,6	0,4	1,1
08	8	12	20	54,8	118	16,3	16,3	64	64	1	59	9	400	0,2	0,6	0,45	1,9
10	16	23	20	61,4	142	27,4	27,4	79	77,3	1	74	12	400	0,3	0,7	0,5	3,8
12	32	46	25	67,4	162	29,4	29,4	89	88,3	1	84	12	400	0,3	0,8	0,5	5,7
14	60	95	30	83,3	201	33	33	100	99,7	1	94	14	400	0,3	0,8	0,5	8,6
16	80	125	30	89,5	250	37,4	37,5	116	114,8	1	108	14	600	0,3	0,9	0,6	12,0

* Bei abweichender Anschraubfläche aus Stahl ist die Rücksprache mit dem Hersteller erforderlich.

Ausführung geräuschgedämpft < 50 dbA

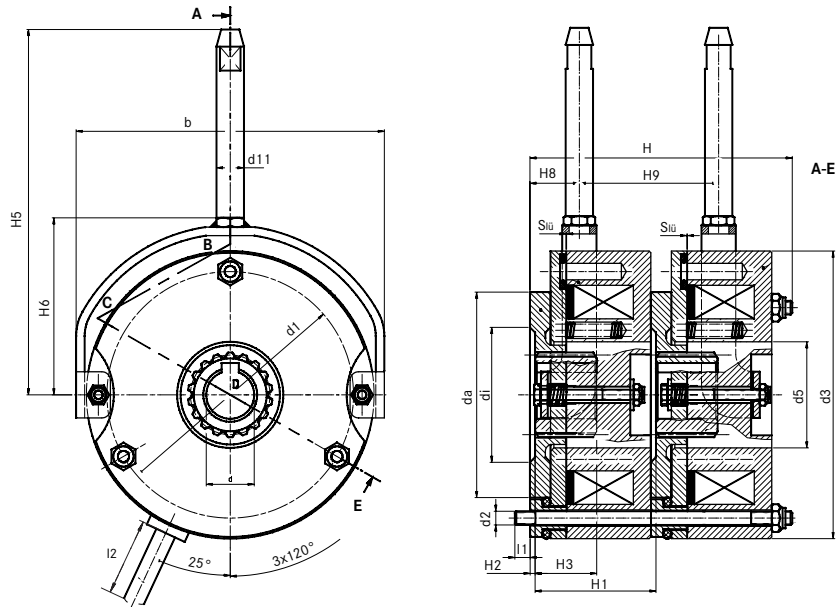

Größe	M _K	P _{20°}	b	d _{J7} vorg.	d ^{H7} Standard	d ^{H7} max.	d1	d2	d3	d5	d11	da	di	H	H1
06	2x4	20	90	10	11/12/14/15	15	72	3xM4	84	31	8	60	40	75,5	35,3
08	2x8	25	108	10	11/12/14/15/20	20	90	3xM5	102	41,5	8	77	47	90,5	42,8
10	2x16	30	137	10	15/20	20	112	3xM6	130	44	10	95	66	102,9	48,4
12	2x32	40	157	14	20/25	25	132	3xM6	150	52	10	115	70	114,7	54,4
14	2x60	50	174	14	20/25/30	30	145	3xM8	165	60	12	124	80	140,5	66,3
16	2x80	55	203	15	25/30/35/38	38	170	3xM8	190	70	12	149	104	153,1	72,5

Größe	M _K	H2	H3	H5	H6	H8	H9	I1*	I2	S _{iü} ± 0,1	S _{iü} max bei M _K	S _{iü} max bei M _K max	m (kg)
06	2x4	1	18	109	54	13	44	6	400	0,2	0,5	0,4	1,9
08	2x8	1,5	20	121,7	62	12,7	63,3	9	400	0,2	0,5	0,45	3,2
10	2x16	2	20	147	84	16	70	11	400	0,3	0,5	0,5	6,4
12	2x32	2	25	166	93	18,3	78,4	11	400	0,3	0,75	0,5	9,8
14	2x60	2	30	186	106	22	91,5	14	400	0,3	0,75	0,5	14,8
16	2x80	2,25	30	230	120,5	24,5	100	14	600	0,3	0,75	0,6	21,0

* Bei abweichender Anschraubfläche aus Stahl ist die Rücksprache mit dem Hersteller erforderlich.

Eigenschaften

- Ausführung Basic ohne Flansch
- Geräuschgedämpfte Ankerscheibe
- Geräuschgedämpfter Aluminiumrotor
- Einfache Montage durch integrierte Befestigungsschrauben zum direkten Anbau
- Die Bremse wird in Einzelteilen geliefert