

**Lüftereinheit für
SCE 9x3AN
SCE 9x4AN
SCE 9x5AN**

BAUTZ- Bestellbezeichnung: OFE904-002 (1 Stck.)

Lüftereinheit zum Nachrüsten eines SCE 9x3AN / 9x4AN / 9x5AN, zum Anschluss an **230 V_{AC}**

BAUTZ- Bestellbezeichnung: OFE904-001 (1 Stck.)

Lüftereinheit zum Nachrüsten eines SCE 9x3AN / 9x4AN / 9x5AN, zum Anschluss an **115 V_{AC}**

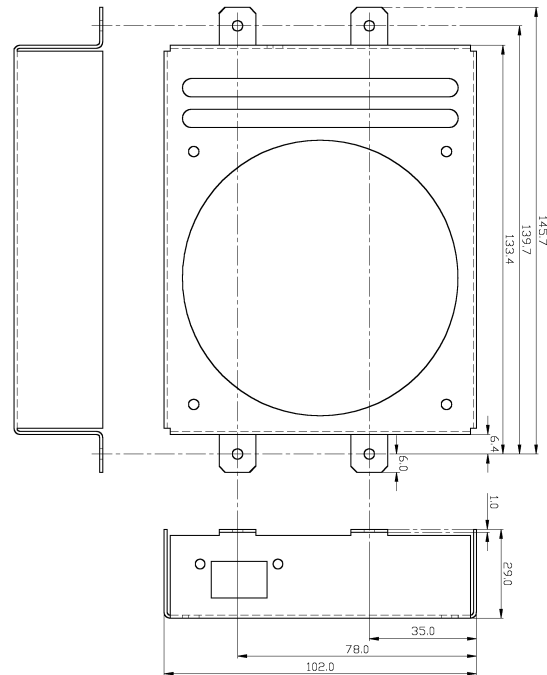

Spannungszuführung über steckbare Schraubklemmen, am besten zusammen mit SCE- Logikspannungsversorgung zu schalten.

Mechanische Montage:

Der Lüfter wird auf der SCE 9x3AN / 9x4AN / 9x5AN -Unterseite mit den 2 dort vorhandenen Schrauben befestigt.

Benutzen Sie beim SCE 9x3AN / 9x4AN die beiden rechten Laschen des Lüftergehäuses, beim SCE9x5AN die beiden linken Laschen des Lüftergehäuses.

Nicht für SCE9x3A3 geeignet.

Nicht für SCE9x6 und SCE9x7 geeignet. (Geräte haben eingebaute Lüfter für Versorgung mit 115 oder 230 V_{AC})